

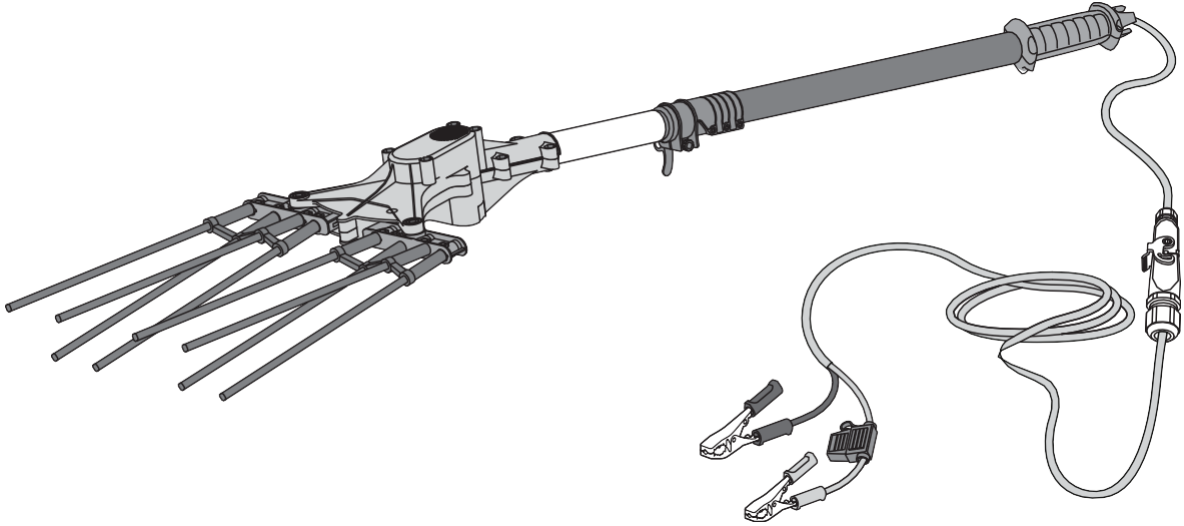

GB KULLANMA VE BAKIM KILAVUZU



**FALCON** 12 Volt



**Zeytin Hasat Makinası**

**Falcon -12V**

**Mod. AL 200 - AL 300**

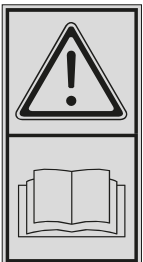

**DİKKAT:** CİHAZI KULLANMADAN ÖNCE AŞAĞIDAKİ  
TALİMATLARIN OKUNMASI ZORUNLUDUR

# İÇİNDEKİLER

<b>1. TANIM VE ANA ÖZELLİKLER</b> .....	<b>3</b>
1.1. Giriş .....	3
1.2. Kılavuzun özellikleri, geçerliliği ve güncellemeleri .....	3
1.3. Kılavuzun saklanması .....	4
1.4. Garanti .....	4
1.5. Zeytin Hasat Makinası Açıklaması.....	6
1.6. Kullanım Amacı.....	7
1.6.1. İzin Verilen Kullanımlar .....	7
1.6.2. Uygunsuz Kullanımlar.....	7
1.7. Tanımlama.....	8
1.8. Teknik Veriler.....	8
1.9. Ses Seviyesi.....	9
1.10. Titreşim Seviyesi .....	9
1.11. EC İşareti .....	9
<b>2. GENEL GÜVENLİK VE KAZA ÖNLEME STANDARTLARI</b> .....	<b>11</b>
2.1. Tehlike etiketleri ve uyarılar.....	11
2.2. Giyim.....	12
2.3. Ekoloji ve kirlilik.....	12
2.3.1. Hurdaya ayırma ve hizmetten çıkarma .....	12
2.4. Güvenli kullanım .....	13
<b>3. KULLANIM TALİMATLARI</b> .....	<b>15</b>
3.1. İşleyiş.....	15
<b>4. BAKIM</b> .....	<b>18</b>
4.1. Günlük bakım .....	19
4.2. Haftalık bakım .....	19
4.3. Sezonluk bakım.....	20
<b>5. SORUN GİDERME</b> .....	<b>21</b>
<b>YEDEK PARÇALAR</b> .....	<b>23</b>

# 1. TANIM VE ANA ÖZELLİKLER

## 1.1. Giriş

Bu kılavuz FALCON 12V elektrikli zeytin hasat makinasının kurulumu, kullanımı ve bakımına ilişkin talimatları içerir. Aşağıdaki tanımlamalarda kısaca "ZHM" olarak adlandırılacaktır.

ZHM sadece zeytin toplamaya uygundur. Her türlü farklı uygunsuz kullanım dolayısıyla operatörün ve maruz kalan kişilerin güvenliği açısından potansiyel olarak tehlikeli olarak değerlendirilmelidir. Bu kılavuz ZHM'lerin ayrılmaz bir parçasıdır, üretilme amacını tanımlar ve doğru ve güvenli kullanım için gerekli tüm bilgileri içerir.

Makinenin düzenli çalışması, doğru kullanımına ve yeterli bakıma bağlıdır; bu nedenle, makinenin çalışmasını ve dayanıklılığını tehlikeye atabilecek herhangi bir durumu önlemek için bu talimatlara dikkatle uyulması tavsiye edilir. **ZANON ve PMG TARAL**, garantinin iptal edilmesine yol açacağından, bu normlara uyulmaması nedeniyle ihmalden kaynaklanan herhangi bir sorumluluğu kabul etmediğinden, bu kılavuzda açıklananlara uymak da önemlidir. Teslimat sırasında ZHM'nin tüm parçalarının yekpare ve eksiksiz olduğundan emin olmak zorunludur. Her türlü şikayetin, makinenin teslim alınmasından itibaren 8 (sekiz) gün içerisinde yazılı olarak iletilmesi gerekmektedir. Bununla birlikte, anında ve kesin teknik yardım ve ekipmanın optimum çalışması ve maksimum performansı için gereken her şey için PMG TARAL'la her zaman iletişime geçilebilir.

Ürünü teslim aldığınızda kullanma kılavuzunu dikkatlice okuyunuz ve talimatlara dikkatle uyunuz.

## 1.2. Kılavuzun özellikleri, geçerliliği ve güncellemeleri

Bu kılavuzdaki tüm teknik materyal veya açıklamalar yalnızca ZANON'a aittir. ZANON tarafından yazılı onay verilmedikçe bunların tamamen veya kısmen çoğaltılmasını yasaklar.

Kılavuzdaki veriler, resimler ve açıklamalar bağlayıcı kabul edilemez. ZANON, iyileştirmeye veya yapıcı veya ticari bir gereksinime uygun olduğunu düşündüğü herhangi bir zamanda değişiklik yapma hakkını saklı tutar.

Bu kılavuz, ZHM'nin pazarlandığı tarihteki tekniklerin durumunu yansıtmaktadır ve

İlgili yasal hükümlerdeki değişiklikler nedeniyle ileriki bir tarihte güncellenmesi halinde yetersiz kabul edilecektir.



**ZANON ve PMG TARAL, ZHM'nin kişilere, hayvanlara veya mallara bu kılavuzda açıklananın dışında kullanılmasından veya ihmalden veya bu kılavuzda yer alan talimatlara uyulmamasından kaynaklanan hasarlardan kaynaklanan zararlara ilişkin her türlü sorumluluğu reddeder.**

### 1.3. Kılavuzun saklanması

Kılavuz, fiziksel bütünlüğünün garanti altına alınması için uygun bir alanda dikkatli bir şekilde saklanmalıdır; danışmaya yetkili herkesin erişimi kolay olmalıdır. Kılavuz, ZHM birlikte verilmesi gereken önemli bir belgedir ve tüm kullanıcılar bunun korunmasından sorumlu tutulmalıdır.

Bu kılavuzda yer alan herhangi bir şeyle ilgili ek bilgi veya açıklamalar için veya kılavuzun bozulması, imha edilmesi veya kaybolması durumunda, ZHM'nin kullanılması yasaktır ve yalnızca aşağıdakiler yoluyla mümkün olan en kısa sürede yeni bir kılavuzun talep edilmesi zorunludur:



**Aşağıdaki kılavuz ürünün ayrılmaz bir parçasıdır ve bütünlüğünü koruması ve ZHM'nin tüm ömrü boyunca tekrar tekrar başvurulabilmesi için dikkatli bir şekilde saklanmalıdır.**

ZHM, 2006/42/EC Direktifinde yer alan hükümlere uyacak şekilde üretilmiştir. Bu nedenle CE işaretiyle donatılmıştır ve aşağıdaki CE uygunluk beyanı ile birlikte verilmiştir.

### 1.4. Garanti

ZANON, ürettiği ekipmanlara teslim tarihinden itibaren 12 ay süreyle garanti vermektedir ve bu durum aşağıdaki koşullar için geçerlidir:

- Ürünün nakliye sırasında hasar görmediği ve tedarik edilen aksesuarların tamamının sağlam ve mevcut olduğu;
- Arızalı parçaların tedarikçi tarafından usulüne uygun olarak kabul edilmesi ve ücretsiz olarak değiştirilmesi veya onarılması halinde;
- Alıcının aynı garantinin servis koşullarına uyması durumunda.

Onarımların veya değiştirmelerin üretici tarafından gerçekleştirilmesi amaçlanmaktadır. Nakliye masrafları yalnızca alıcıya aittir.

Garanti normal aşınmaya maruz kalan parçalar için geçerli değildir. Tarafımızca üretilmeyen parçalar, üniteler ve aksesuarlar için tedarikçinin garantisi, ZANON'un alabileceği sınırlar dahilinde geçerlidir.

**Ürün teslim edilirken, ZHM'nin nakliye sırasında hasar görmediği ve verilen aksesuarların sağlam ve eksiksiz olduğu kontrol edilmelidir.**

Herhangi bir şikayetin teslimat tarihinden itibaren 8 gün içinde yapılması gerekmektedir.

Alıcı, garanti kapsamındaki haklarını ancak garanti koşullarına tam olarak uyduğu takdirde kullanabilir.

Aşağıdaki durumlarda da garanti geçerliliğini kaybeder:

- Operatörün makineyi kullanım sırasında manevrasında hata yapması.
- Onarımlar PMG TARAL Servisinin onayı alınmadan kullanıcı tarafından gerçekleştirilir.
- Orijinal olmayan yedek parçalar kullanılmışsa.
- Hasar yetersiz bakımdan kaynaklanabiliyorsa.
- Bu kılavuzda yer alan talimatlara uyulmaması durumunda.
- Ürün keyfi olarak kurcalanması ve yetkisiz olarak değiştirilmesi durumunda.

Arızalı tüm parçalar PMG TARAL Servislerine sunulmalıdır.

Garanti ayrıca her zaman ekipmanın değiştirilmesini de kapsamaz.

Elektrikli ve elektronik ekipmanlar garantiye tabi değildir.

Garanti talebi için ekipmana, doldurulmuş garanti sertifikası ve satın alma belgesi (fatura veya vergi makbuzu) eklenmelidir.

### 1.5. Zeytin Hasat Makinası Açıklaması

ZHM, tarımda zeytin hasadı sırasında kullanılmak üzere üretilmiş elektrikli bir makinedir. Şekil 1'e bakıldığında, ZHM aşağıdaki parçalardan oluşur:

1. ZHM kafası;
2. Uzatma çubuğu;
3. Kabze
4. 50 cm Dip Kablo
5. 12m Uzatma Kablosu.
6. 20 Ah Sigorta

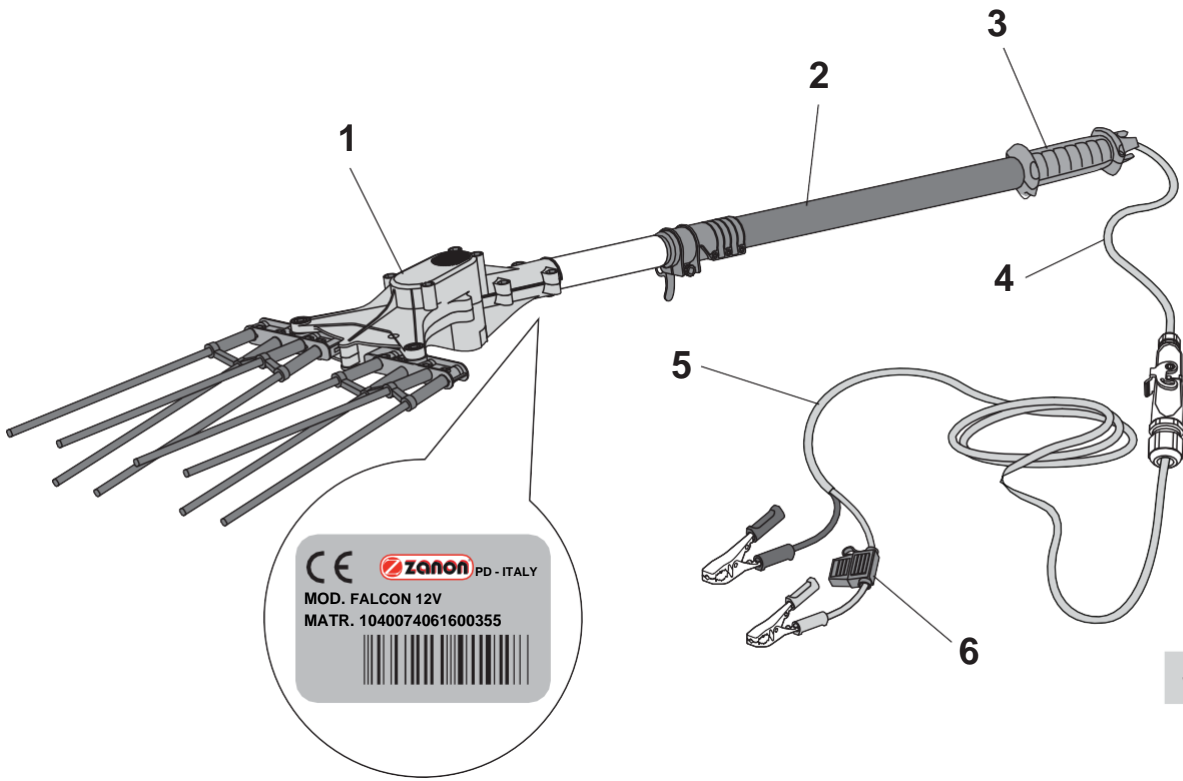

Şek. 1

## 1.6. Kullanım Amacı

### 1.6.1. İzin Verilen Kullanımlar

ZHM, yalnızca zeytin harmanlamak ve hasat etmek amacıyla tarımda kullanılmak üzere tasarlanmış ve üretilmiştir.

ZHM çalışırken, bileşenlerinde önemsiz bir arıza veya tehlikeli çalışma koşullarında bile gerekli güvenlik seviyesini garanti eder.

Yukarıdakilere referansa göre izin verilen kullanımlar aşağıdadır:

- Zeytinleri harmanlamak için ZHM'nin kullanılması.
- ZHM bu kılavuzda açıklanan amaçlar dışında kullanılmamalıdır.

### 1.1.1. Improper uses

ZHM, tipik yapısı nedeniyle, imalatçının öngördüğü kullanımlar dışında da kullanıma uygun olabilir..

Bu nedenle ZANON, kapsamlı olmayan örnekler olarak, makul şekilde öngörülebilecek bir dizi uygunsuz kullanımı seçmiştir:

- Ağaç dallarını kasıtlı olarak kırmak için Biçerdöverin kullanılması.
- Yere saçılacak malzemeleri toplayın.

Yukarıdakilere gelince, makul olarak öngörülen uygunsuz kullanımlar da dahil olmak üzere, bu kılavuzda özellikle belirtilmeyen tüm kullanımlar kesinlikle yasaktır; bu şekilde belirtilmeyen tüm kullanımlar uygunsuz olarak kabul edilir.

İzin verilen kullanımlar olarak belirtilmeyen tüm kullanımlar, uygunsuz kullanım olarak kabul edilir.



**ZANON ve PMG TARAL, ZHM'nin kişilere, hayvanlara veya mallara bu kılavuzda açıklananın dışında kullanılmasından veya ihmalden veya bu kılavuzda yer alan talimatlara uyulmamasından kaynaklanan hasarlardan kaynaklanan zararlara ilişkin her türlü sorumluluğu reddeder.**

## 1.7. Identification

Her ZHM, gümüş renkli yapışkan malzemeden yapılmış, aşağıdaki verileri sırasıyla içeren bir plaka (bkz. Şekil 2) ile tanımlanmıştır;

- CE İşareti.
- Üretici işaretleme.
- Makine modeli.
- Makinenin seri numarası

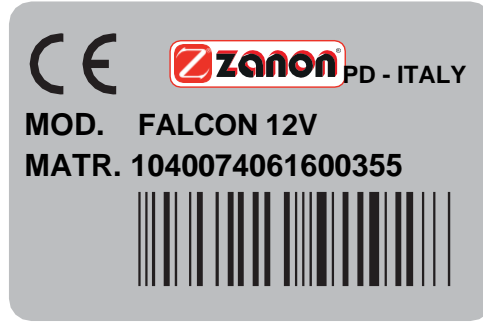

Şek. 2

Yardım ve/veya yedek parça temini istendiğinde daima üreticinin plakasındaki verilere başvurulmalıdır.

Bu veriler, ZHMyi ve özelliklerini tanımlayarak mevcut düzenlemelere yanıt verdiğini onaylayabilir. Bu nedenle plaka asla çıkarılmamalı veya başka amaçlarla kullanılmamalıdır; ZHM sökülürse, her türlü suistimali önlemek için imha edilmelidir.

## 1.2. Teknik Veri

Tanım	Ölçü Birimi	Model AL200/K	Model AL300/K
Hasat kapasitesi	kg/h	70 ÷ 110	70 ÷ 110
Kontrol ünitesi Voltajı	V cc	12	12
Teleskopik Boru uzunluğu	cm	170 - 250	210 - 340
Ağırlık	kg	2,4	2,6



### 1.9. Ses Seviyesi

ZHM'nin çalışma koşullarında oluşturduğu hava gürültü seviyesi, entegratörlü bir ses seviyesi ölçer kullanılarak tespit edildi.

Ölçümler yetkili bir laboratuvar tarafından EN ISO 3746:2010'a uygun olarak gerçekleştirilmiştir. Akustik açıdan daha zorlu bir çalışma koşulunda, yani 1,2 m uzunluğa ayarlanmış teleskopik çubukla gerçekleştirilen testler aşağıdaki sonuçları vermiştir:

- Eşdeğer ağırlıklı ses basıncı ortalama seviyesi:  $L_{pAm} = \dots\dots$  dB(A).
- Operatör mahallindeki ses basıncı seviyesi:  $L_{pA} = 73$  dB(A).
- Konvansiyonel ses gücü seviyesi:  $L_{WA} = \dots\dots$  dB(A).

### 1.10. Vibration level

Çalışma koşullarında ZHM tarafından operatörün el-kol sistemine iletilen titreşimlerin düzeyi, uygun enstrümantasyona bağlanan üç eksenli ivmeölçerlerle ölçülmüştür.

- Ölçümler EN ISO 20643:2008 standardına uygun olarak bir kuruluş tarafından yapılmıştır.
- bir çubuk modu kurarak deneyimli laboratuvar. AL 300. Testler aşağıdaki sonuçları vermiştir:
- - Alt kısımdaki ana tutamakta ölçülen ağırlıklı ortalama karekök değeri
- operatörün ateşleme kontrolünü etkinleştirebileceği destekleyici teleskopik çubuk:
- $a = (\pm) \text{ m/s}^2$ ;
- - Ana koldan yaklaşık 60 cm uzakta, çubuk üzerinde bulunan ikincil kol üzerinde ölçülen ağırlıklı ortalama karekök değeri:  $a = (\pm) \text{ m/s}^2$ ;

### 1.11. CE İşareti

29 Aralık 2009 tarihinde önceki 98/37/EC direktifini yürürlükten kaldıran, makine güvenliği açısından önceki direktiflerin yeniden düzenlenmiş hali olan 2006/42/EC Direktifi, Avrupa Birliği'nde satılacak bir makine için asgari koşulları belirtir pazar. Tüm makineler ancak insanların, hayvanların veya malların sağlık ve güvenliğini tehlikeye atmadığı takdirde satılabilir ve devreye alınabilir. Biçerdöver, zeytinleri harmanlamak ve hasat etmek için kullanılan bir makinedir ve bu nedenle Direktifin Ek IV'ünde verilen listede yer alan makine kategorilerine (özellikle tehlikeli makineler) girmez.

ZANON, ürünü piyasaya sürmeden önce, makinenin 2006/42/EC sayılı Direktif hükümlerine uygunluğunu belgelemek amacıyla Art. 5. Bu anlamda üretici şunları sağlamıştır: ilgili güvenlik gerekliliklerine uygunluk; Ek VI'da belirtildiği gibi teknik dosyanın mevcudiyeti; Referans standartların gerektirdiği tüm test ve muayenelerin uygulanması ve Direktifin Ek I'inde belirtilen temel sağlık ve güvenlik gerekliliklerine uygunluk. Temel proje bilgilerini ve makine güvenliğine ilişkin tüm özellikleri içeren inşaat teknik dosyası, Ek VI hükümlerine uygun olarak hazırlanmıştır ve CE Uygunluk Beyanı'nda belirtilen kişi tarafından, gerçekleştirilen herhangi bir doğrulama için kullanıma sunulabilir. yürürlükteki ilgili yasaların öngördüğü şekilde, haklı bir talebin ardından denetleyici makamlar tarafından çıkarılır.

ZANON, makinenin 2006/42/EC Direktifi hükümlerine uygun olarak tasarlanıp üretildiğini ve bu kılavuzda belirtilen servis koşullarında güvenle kullanılabileceğini doğruladıktan sonra, ZHM'yi piyasaya sürer ve makine ile:

- **Kullanım talimatları kitapçığı (Kullanım kılavuzu)**
- **CE Uygunluk Beyanı**
- **CE İşareti**

ZHM'nin tasarımında ve üretiminde ZANON, ilgili Avrupa mevzuatı hükümlerinin ve tam olarak aşağıdaki Avrupa hükümlerinin uygulanmasından kaynaklanan yükümlülüklerle uyumluştur:

- Direktif 2006/42/EC (Makine Direktifi - İtalya'da D.P.R. - Başkanlık Kararnamesi - 24 Temmuz 1996 No. 549 ile tanınmıştır).
- Direktif 2004/108/EC (Elektromanyetik uyumluluk).
- Direktif 2009/125/EC - Komisyon Yönetmeliği No. 1194/2012 (çevre dostu, enerjiyle ilgili ürünler).
- Direktif 2011/65/UE (Belirli tehlikeli maddelerin elektrikli ve elektronik ekipmanlarda kullanımına ilişkin kısıtlama).

Yukarıda belirtilen Avrupa mevzuat hükümlerine uygunluğun doğrulanması için üretici, aşağıdaki Avrupa standartlarını ve teknik kurallarını uyguladı:

- EN 349:1993+A1:2008: MAKİNE GÜVENLİĞİ - İnsan vücudunun parçalarının ezilmesinden korunacak minimum mesafe.
- EN ISO 3746:2010: AKUSTİK - Ses basıncını kullanarak kaynakların ses gücü seviyelerinin belirlenmesi - Çevreleyen bir yüzeyi ölçerek yansıtıcı bir yüzey üzerinde kontrol yöntemi.
- ISO 7000:2012: EKİPMANDA KULLANIMA YÖNELİK GRAFİK SEMBOL - Kayıtlı semboller.
- EN ISO 11202:2010: AKUSTİK - Makine ve ekipmandan yayılan gürültü - Bir iş istasyonunda ve diğer belirlenmiş konumlarda emisyon ses basıncı seviyelerinin belirlenmesi
- Site kontrol yöntemi.
- EN ISO 12100-1:2003: MAKİNE GÜVENLİĞİ - Temel kavramlar, tasarım için genel prensipler
- Bölüm 1: Temel terminoloji, metodoloji.
- EN ISO 12100-2:2003: MAKİNA GÜVENLİĞİ - Temel kavramlar, tasarım için genel prensipler
- Bölüm 2: Teknik prensipler.
- EN ISO 13849-1:2008: MAKİNE GÜVENLİĞİ - Kontrol sistemlerinin güvenlikle ilgili parçaları
- Bölüm 1: Tasarım için genel prensipler.
- EN ISO 14121-1:2007: MAKİNE GÜVENLİĞİ - Risk değerlendirmesi - Bölüm 1: İlkeler.
- EN ISO 20643:2008: MEKANİK TİTREŞİMLER - Elle tutulan ve elle yönlendirilen makineler
- Titreşim emisyonunun değerlendirilmesine ilişkin ilkeler.

## 2. GÜVENLİK VE KAZA ÖNLEME STANDARTLARI

Bu kılavuzda yer alan aşağıdaki tehlike sinyaline dikkat edin ve güvenlik talimatlarına uyun.



Aşağıdaki kuralları dikkatlice okuyunuz. Açıklanan talimatlara uyulmadığı takdirde, makinede veya mallarda onarılamaz hasarlara veya yaralanmalara neden olabilecek bir durum ortaya çıkabilir.

- hatta şiddetli - insanlara veya hayvanlara karşı.

ZANON ve PMG TARAL, aşağıda açıklanan güvenlik ve yaralanma önleme düzenlemelerine uyulmamasından kaynaklanan hasarlarla ilgili hiçbir sorumluluk kabul etmez. ZANON ve PMG TARAL ayrıca makinenin uygunsuz kullanımından ve/veya üreticinin izni olmadan yapılan değişikliklerden kaynaklanan hasarlara ilişkin herhangi bir sorumluluk kabul etmez.

### 2.1. Tehlike levhaları ve uyarılar

ZHM, mevcut risklere ilişkin uyarı veren piktogramlar (etiketler) ile donatılmıştır. makine. Şekil 3, piktogramlarda yer alan sembollerin anlamını belirtir.

Resimli yazılarda gösterilen sembollerin anlamları, kimlik numaraları ile birlikte aşağıda belirtilmiştir. Operatör sembollerin anlamlarını ezberlemelidir.

Etiketlerin daima temiz tutulması ve tamamen veya kısmen sökülmesi veya hasar görmesi durumunda derhal değiştirilmesi gerekir.

1. Makineyi kullanmaya başlamadan önce kılavuzda yer alan talimatları dikkatlice okuyunuz.
2. Kullanma kılavuzunda açıklanan bakım işlemlerini gerçekleştirmeden önce güç kaynağının bağlantısını kesin.
3. İş operasyonları sırasında yüz, el ve gözlerin korunması ve eldiven, siperlik ve başlık takılarak işitme duyusunun korunması zorunludur.
4. Elektrikli aletin ve pillerin yağmurda veya ıslak koşullarda kullanılması kesinlikle yasaktır.

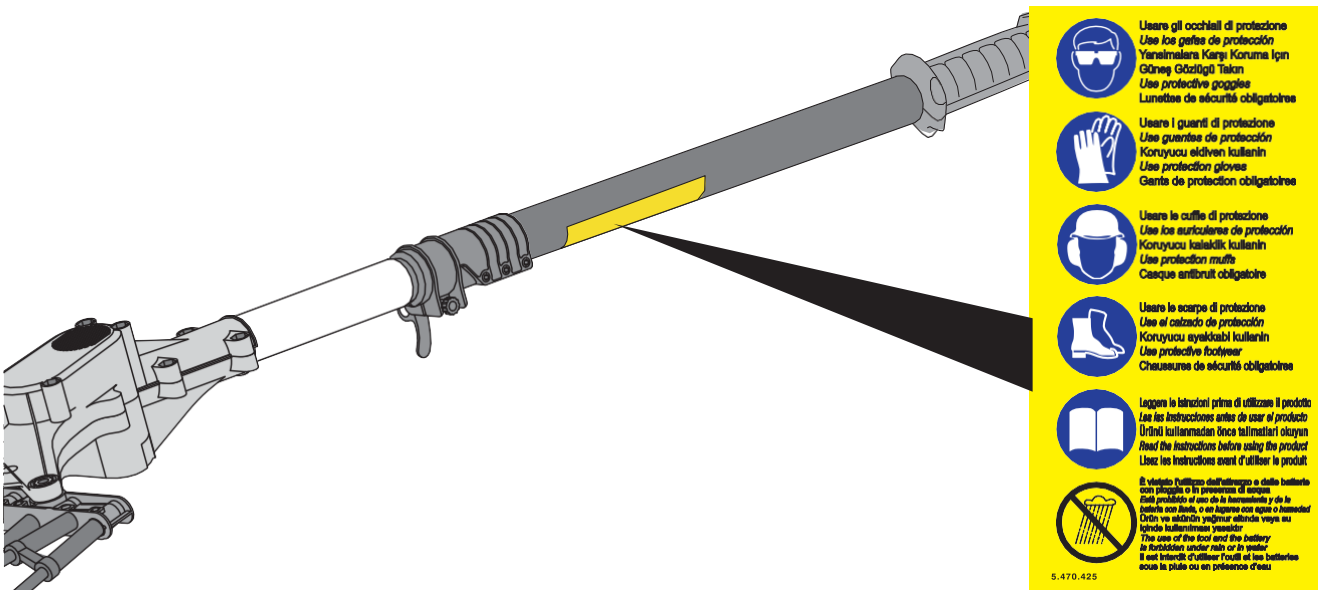

Şek. 3

## 2.2. Giyim

Genel olarak yapılacak işe uygun kıyafetlerin giyilmesi gerekmektedir. ZHM'nin kullanımında özellikle aşağıdaki hükümlere uyun:

- Mümkün olduğu kadar uygun, çok bol olmayan, çıkıntılı veya hareketli parçası olmayan (örneğin kravat, kolye) kıyafet kullanılması zorunludur. Kemer, yüzük ve zincir takmayın. Her zaman sağlam güvenlik ayakkabıları kullanın. Uzun saçlar özel bir başlık kullanılarak bağlanmalıdır.
- Çalışma sırasında ağaçtan kopabilecek bitki parçalarından yüz ve gözlerin korunması için işe başlamadan önce koruyucu gözlük veya siperlik kullanılması zorunludur.
- Çalışma sırasında ekipmandan gelen gürültüyü önlemek için koruyucu manşon kullanılması zorunludur.
- Operatörün çalışma sırasında maruz kaldığı titreşim stresini azaltmak için titreşim önleyici eldiven takılması zorunludur.

## 2.3. Ekoloji ve kirlilik

- Parçaların temizlenmesi ve yıkanması için kullanılan ürünlerin kullanımı ve imhası konusunda, ZHM'nin kullanıldığı ülkede yürürlükte olan yasalara, söz konusu ürünlerin üreticisinin tavsiyelerine uyulması zorunludur.
- Aşınmış parçaların değiştirilmesi veya geridönüşüm sırasında, ZHM'nin kullanıldığı ülkede öngörülen kirlilik önleme yasalarına uyulmalıdır.

### 2.3.1. Hurdaya ayırma ve hizmetten çıkarma

ZHM'yi kullanmamaya karar verirsiniz çevre kirliliği riskini önlemek için birkaç önlem almak en iyisidir. Makinenin çeşitli parçaları sanki özel atılmış gibi işlem görmelidir. Makinenin bulunduğu Ülkenin mevcut kirlilik önleme yasalarına göre ekipmanı parçalara ayırarak, çeşitli parçaları ve bileşenleri benzer parçalar halinde (kauçuk, metal, plastik vb.) gruplandırarak ve bu parçaların ayrı ayrı imha edilmesini sağlayarak ilerlemek gerekir.



Bu bileşen kullanım ömrünün sonuna geldiğinde normal ev atıklarından ayrı olarak atılmalıdır. Aletin çalışma ömrünün sonunda kullanıcı, aleti ve tüm entegre parçalarını özel bir cihaza ve elektrik bileşenlerine götürmelidir. Alıcı toplama noktasını reddedebilir veya orijinal satıcıya iade edebilir ve orada birebir olarak yeni bir alet satın alabilir. Ürünün kullanıcı tarafından hatalı şekilde imha edilmesi, idari onayların uygulanmasına yol açacaktır.

## 2.1 Güvenli Kullanım

- ZHM'nin "1.6. Paragrafta yer alan göstergelerden farklı şekillerde kullanılması yasaktır.
- ZHM'nin bu kılavuzda yer alan bilgileri okumamış ve tam olarak anlamamış kişilere kullanılması veya kullandırılması yasaktır.
- ZHM'nin yetkin olmayan, uygun eğitim almamış veya sağlık durumu veya fiziksel durumu iyi olmayan personel tarafından kullanılması veya kullandırılması yasaktır.
- Çalışma sırasında hareketli parçalara hiçbir şekilde dokunmak yasaktır.
- ZHM'nin elektrik kablosundan tutularak taşınması yasaktır.
- ZHM'nin herhangi bir parçasını kurcalamak, çıkarmak, hasar vermek veya bypass etmek yasaktır.
- Güç kaynağı kablosunun amacı dışında kullanılması yasaktır.
- Güç kablosunun ısı kaynaklarının, yağın veya keskin kenarların yakınına yerleştirilmesi yasaktır. Hasarlı kablolar elektrik çarpması riskini artırır.
- Makinenin nemli veya ıslak alanlarda kullanılması yasaktır.
- ZHM'nin, güvenliği sağlamayan merdivenler veya destekler kullanarak çalıştırılması yasaktır.
- İstikrarlı denge.
- ZHM'yi kullanmadan önce tüm güvenlik cihazlarının sağlam ve çalışır durumda olduğunun kontrol edilmesi zorunludur.
- Ekipmanı güç kaynağına bağlamadan önce anahtarın "0" konumunda (kapalı) olduğundan emin olunması zorunludur.
- Çalışan makineye göre kişinin güvenli bir konumda ve doğru dengede olmasını sürekli sağlamak zorunludur.
- Çalışılan zeminin operatörü engelleyebilecek engellerden arındırılmış olması zorunludur.
- ZHM'nin tarakları ve hareketli parçalarının yüz ve maruz kalan kişilerden uzak tutulması zorunludur.
- ZHM çalışma sırasında durursa veya bir bileşen kırılırsa satıcıyla iletişime geçmek zorunludur.
- Makinanın elemanlarının aşınmasına maruz kalmaması için korunaklı yerlerde muhafaza edilmesi zorunludur.
- Makinenin yalnızca uygun aydınlatma koşullarında kullanılması zorunludur.
- ZHM'nin çocuklardan ve hayvanlardan uzak tutulması zorunludur.
- Ekipmanların prosedürlere ve son teslim tarihlerine uygun olarak periyodik olarak temizlenmesi zorunludur, kullanım kılavuzunda belirtilmiştir.
- Herhangi bir bakım çalışması öncesinde ve genel olarak bakım sonunda kontrol ünitesi güç kablosuna ek olarak anahtarı (A) "0" (kapalı) (şkl.. 4) konumuna getirerek güç kaynağının bağlantısını kesmek zorunludur. her kullanım için.

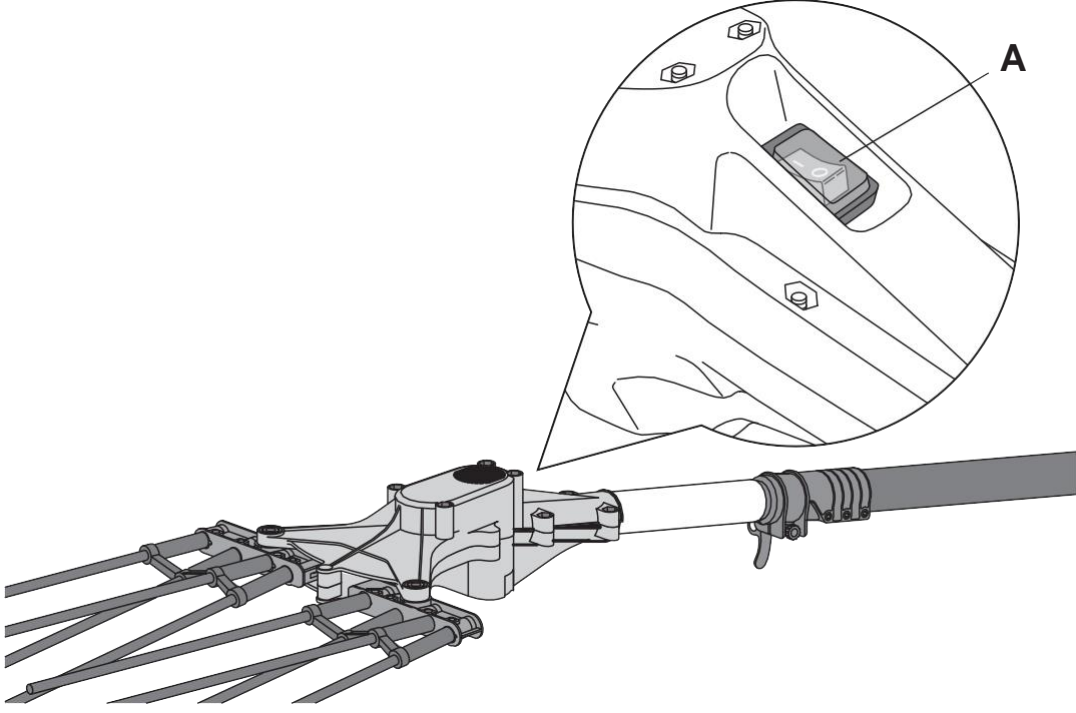

**TEHLİKE**

**ZHM'nin aynı kişi tarafından gün içinde kısa bir süre, bir saatlik çalışma ve bir saatlik dinlenme dönüşümlü olarak kullanılması tavsiye edilir.**

**ZHM'nin sürekli kullanımı operatörde güçlü bir yorgunluk hissine neden olabilir.**

- - Çalışmaya başlamadan önce kontrol cihazları ve bunların fonksiyonları hakkında bilgi sahibi olmanız tavsiye edilir.
- - Çalışma sırasında ZHM'yi desteklemek için iki elinizi kullanın (şek. 5).

ZHM mevcut güvenlik düzenlemelerine uygun olarak tasarlanmış ve üretilmiştir. Özel bakım (onarım) yalnızca kalifiye personel tarafından yapılmalı ve orijinal yedek parçalar kullanılmalıdır.

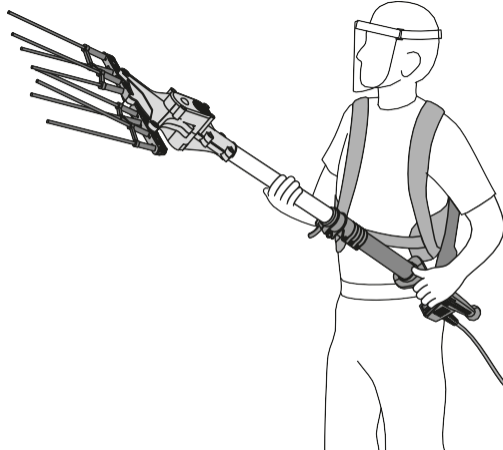

### 3. KULLANIM TALİMATLARI

ZHM kullanmaya başlamadan önce aşağıda yer alan talimatların okunması ve iyice anlaşılması zorunludur.



**UYARI**

**“2. Bölümde yer alan talimatları okuyun. GENEL GÜVENLİK VE KAZA ÖNLEME STANDARTLARI”.**

#### 3.1. İşleyiş

ZHM’de 12 voltluk doğru akımlı bir motoru vardır. Çalışma için gereken akım, bağlantının birlikte verilen güç kablosu kelepçeleri aracılığıyla kurulduğu harici bir akü tarafından sağlanır. Güç kablosu, ekipmanın aşırı yüklenmesi durumunda devreye giren 20 amperlik bir sigorta ile donatılmıştır.



**UYARI**

**Yalnızca birlikte verilen güç kablosunun kullanılması tavsiye edilir. Kablonun kısaltılması veya uzatılması durumunda kalibrasyon değerleri değişir ve makinenin düzgün çalışması garanti edilmez.**

Biçerdöver, düşük enerji tüketimiyle birlikte iyi performans ve çevreye saygı gösterilerek tasarlanmıştır. Biçerdöveri hasarsız ve mükemmel çalışır durumda tutmak için aşağıdaki tavsiyelere uymak önemlidir:

- Önce terminallerin aküye (kırmızı + ve siyah -) doğru şekilde bağlandığından emin olun.
- her kullanımda;
- Kullanımda değilken, daha açıkta kalan parçaların (terminaller, kontrol ünitesi vb.) oksitlenmesini önlemek için Biçerdöver’i dışarıda veya nemli yerlerde bırakmayın;
- ZHM’i yağmurda veya su bulunan ortamlarda kullanmaktan kaçının.
- Ürünü ambalajından çıkardıktan ve herhangi bir hasar görmediğinden emin olduktan sonra devam edin.
- aşağıdaki adımlarla:
- ZHM’yi kolunu uzatma kablosuna bağlamadan önce anahtarın açık olduğundan emin olun.
- “0” konumundadır (şek. 4);
- Uzatma kablosunun soketini (C) sapın fişine (B) bağlayın (şek. 5);
- Çubuğun (D) (şek. 5) sıkıca kapatıldığından emin olun;
- Güç kablosu terminallerini aküye bağlayın (kırmızı + ve siyah -) (Not: Yalnızca 12 Volt aküler kullanılabilir);
- Verilen alyan anahtarını (Z) kullanarak vidaların (G) (şekil 5) sıkılığını kontrol edin, 1/4 tur sıkın;



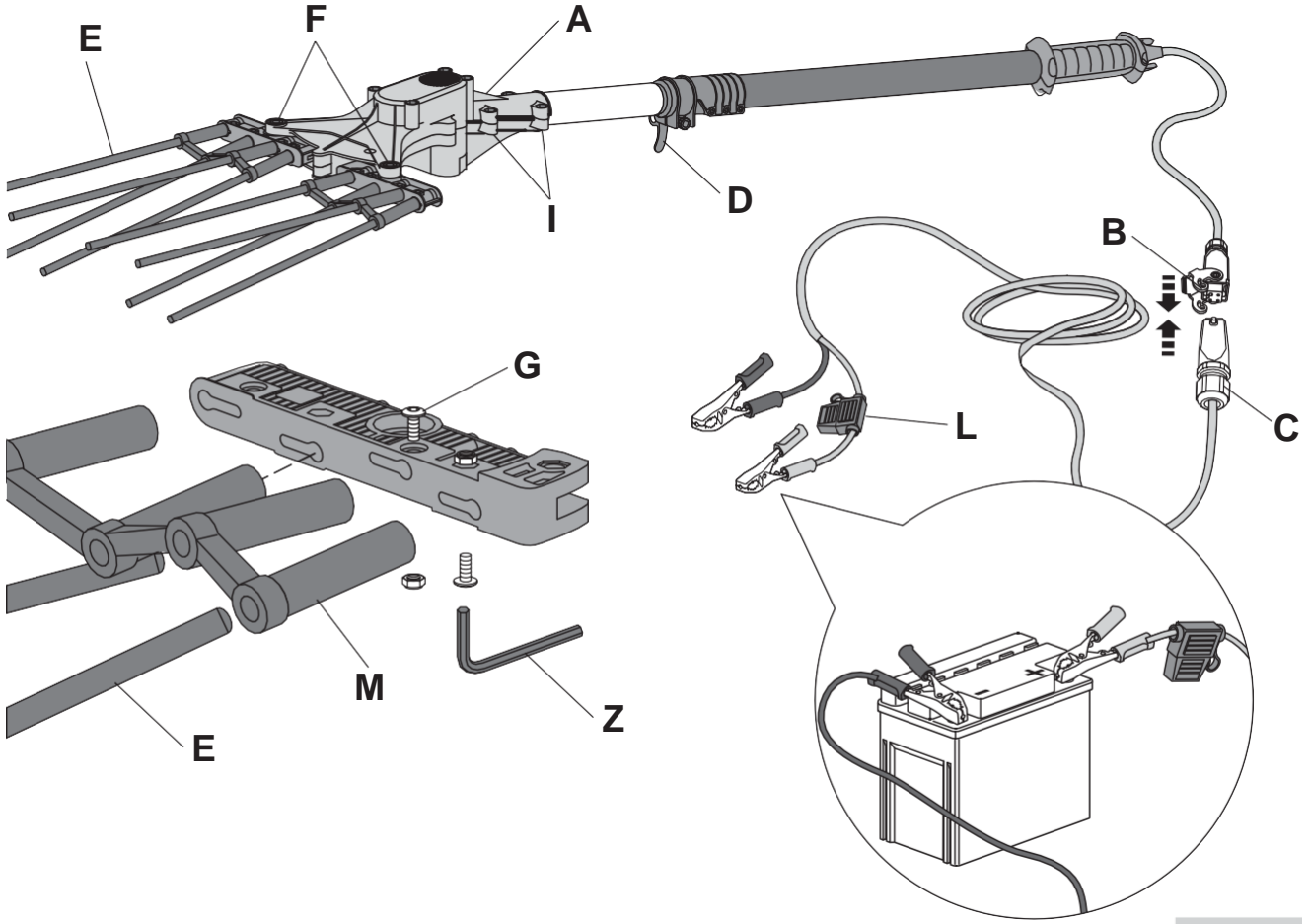

Şek. 5

- Hasat Makinesini tutma kolundan tutun ve engelsiz bir açık alana doğru tutun ve düzgün çalıştığını kontrol etmek için (A) düğmesine (şek. 5) basarak etkinleştirin;
- Açıklanan tüm ön hazırlıklar ve kontroller yapıldıktan sonra çalışmaya başlanabilir.



UYARI

ZANON ve PMG TARAL, ZHM'nin kişilere, hayvanlara veya mallara bu kılavuzda açıklananın dışında kullanılmasından veya ihmalden veya bu kılavuzda yer alan talimatlara uyulmamasından kaynaklanan hasarlardan kaynaklanan zararlara ilişkin her türlü sorumluluğu reddeder.



## 4. BAKIM

Rutin bakım işlemleri aşağıda listelenmiştir. Olağanüstü bakım işlemleri (parça veya bileşenlerin onarımı) üretici tarafından yetkilendirilen uzman personel tarafından gerçekleştirilebilir.



**UYARI**

- 1. Program yalnızca bilgi amaçlıdır ve normal çalışma koşullarına bağlıdır. Koşullar aslında hizmete, ortama ve kullanım sıklığına göre değişebilmektedir. Koşullar özellikle uygun değilse bakım işlemlerinin sıklığı buna göre değiştirilmelidir.**
  - 2. Herhangi bir bakım çalışmasından önce, biçerdöverin güç kaynağı fişinin aküden çıkarıldığından emin olunması zorunludur.**
  - 3. Bakımdan sonra, çıkarılmış olabilecek tüm güvenlik cihazlarını, yeni çalışmaya başlamadan önce yerinde olacak şekilde her zaman geri yükleyin.**
- Her türlü tamir ve/veya bakım müdahalesinin, ekipmansal ve kabiliyet gereksinimleri uygun olan bir operatör tarafından yapılması zorunludur.
  - Her türlü olağanüstü onarım veya bakım işleminin kalifiye bir bakım teknisyeni tarafından yapılması zorunludur.
  - Bakım veya onarım işlemleri sırasında yetkisiz personelin ZHM'den uzak tutulduğunun doğrulanması zorunludur.
  - Koruma ve güvenlik cihazlarının devre dışı bırakılması yasaktır. Olağanüstü bakım yapmak için bu cihazların devre dışı bırakılması gerektiğinde, işlem yalnızca olağanüstü bakım için ve yalnızca operatörün güvenliğini garanti edecek, makineye herhangi bir zarar gelmesini önleyecek ve aynı zamanda makinenin eski haline getirilmesini sağlayacak bir bakım teknisyeni tarafından tamamlanmalıdır. bakım işlemleri sonunda aynı cihazların etkinliği.
  - Herhangi bir bakım işlemi veya mekanik ayar yapılmadan önce yapılması zorunludur, anahtarı "0" (kapalı) konumuna getirin ve güç kablosunu çıkarın.
  - Kılavuzda yer almayan tüm bakım işlemleri yalnızca yetkili satıcı tarafından yapılmalıdır.
  - ZHM de herhangi bir bakım prosedürünün veya mekanik ayarlamasının sona ermesi üzerine yalnızca aşağıdakilerden emin olması gereken kalifiye bir tamirci tarafından çalıştırılmalıdır:

- the works have been completed;
- the equipment functions properly;
- the safety devices are operational;
- the equipment is not being currently utilised.

#### 4.1. Günlük Bakım

Bu kullanım kılavuzundaki şekil 5'e atıfta bulunarak:

- - vidaların (G) kilidini kontrol edin;
- - (F) noktalarında parçaların serbest hareketini sağlayın;
- - tarakların (E) durumunu kontrol edin, gerekiyorsa sabitleme vidalarını (G) uygun anahtarla gevşeterek hasarlı olanları değiştirin; hasarlı tarağı çıkarın ve yenisini takın. Tarakların (E) düzgün ve kolay bir şekilde yerine kayması önemlidir;
- - şok korumalarının (M) yerinde olduğunu ve düzgün çalıştığını kontrol edin. Hasarlıysa, sabitleme vidalarını (G) gevşetip taraktan (E) sökerek değiştirin.

#### 4.2. Haftalık Bakım

Bu kullanım kılavuzundaki şekil 5'e atıfta bulunarak:

- - tarakların (E) durumunu kontrol edin ve gerekiyorsa hasarlı olanları değiştirin.
- paragraf 4.1'de belirtilen şekilde;
- - sağlam olduğundan emin olmak için makinenin genel bir kontrolünü yapın;
- - Hasat Makinesini yaklaşık her 30 çalışma saatinde bir basınçlı havayla temizleyin (şek. 6);
- - her 50 saatte bir 10 ml özel dişli kutusu gresi (RETINAX HD2) ile yağlayın (şek. 6).

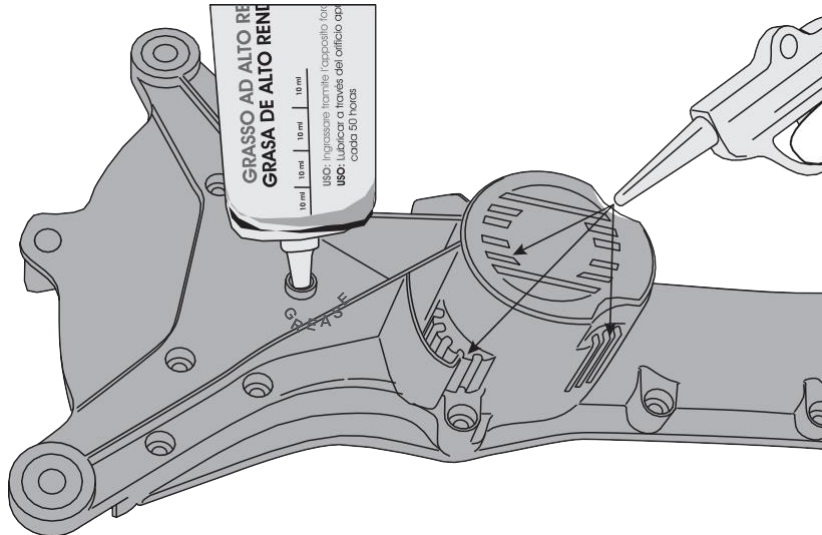

Şek. 6

### 4.3. Mevsimsel Bakım

Makine kullanılmıyacaksa ve bir süre saklanacaksa, bu kullanım kılavuzundaki Őekil 5'e bakın. Uzun bir süre boyunca aŐağıdakilerin yapılması tavsiye edilir:

- Anahtarı (A) "0" (kapalı) konumuna getirerek BiŐerdöver'i kapatın ve akü güç kablosunu ayırın;
- (F) ve (I) noktalarındaki vidaları sökerek BiŐerdöver ana gövdesini açın, üst başlık kapağına çıkarın, mekanik parçaları ve dişlileri iyice temizleyin, BiŐerdöver gövdesini kapatmadan önce gres uygulayın;
- - tüm dış parçaları iyice temizleyin.

## 5. SORUN GİDERME

ZHM'nin arızalanması durumunda aŐağıdaki teşhis adımlarını izleyin:

### ZHM'nin yeterli gücü yok veya frekansı düşük

1. Tarakların serbestçe hareket edebildiğini kontrol edin ve engelleri (dallar, yapraklar, zeytinler vb.) giderin;
2. Pilin Őarj seviyesini dođrulayın ve gerekiyorsa Őarj edin. Yukarıdaki dezavantajları dođrudan müdahale ederek aşın.

Yukarıdaki dezavantajları dođrudan müdahale ederek aşın.

### ZHM Çalışmıyorsa

1. Terminallerin aküye düzgün Őekilde bađlandıđından emin olun;
2. Tutma yerinin (B) fiŐi ile uzatma kablosunun (C) fiŐinin düzgün Őekilde bađlanıp bađlanmadığını kontrol edin;
3. Uzatma kablosundaki sigortanın (L) kesintiye uğramadıđından emin olun. Kırılması halinde, orijinal yedek parçayla veya Üretici tarafından monte edilenle aynı özelliklere sahip bir parçayla (max 20 amp) deđiŐtirin;
4. Pilin Őarjını kontrol edin ve gerekirse yeniden Őarj edin;
5. Bađlantı fiŐlerindeki kabloların düzgün Őekilde bađlanıp bađlanmadığını kontrol edin (Őek. 7);

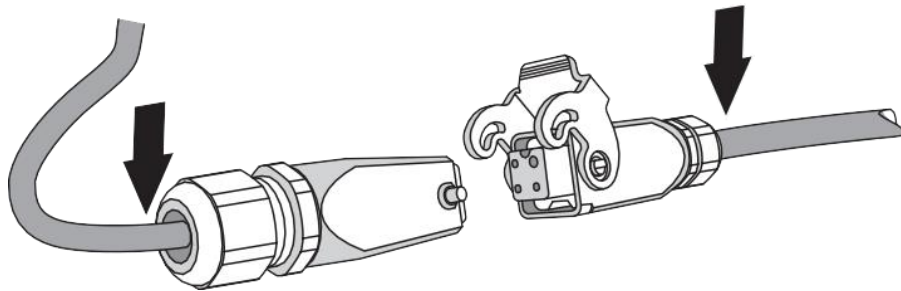

Őek. 7

Makinenin çalışmasını geri yüklemek için yapılması gereken işlemlerle birlikte olası rahatsızlıklar aşağıdaki tabloda özetlenmiştir.

<b>PROBLEM</b>	<b>SEBEP</b>	<b>ÇÖZÜM</b>
Baş aşırı ısınır	İç kısımdaki kir ve / veya aşınmış iç parçalar	ZHM kafasını
Tırmıklar aşırı titreşir	Tarak sabitleme vidaları yeterince sıkı değil	Civataları sıkın
ZHM çalışmazsa	Akü boşalmışsa	Aküyü şarj edin
	Yanmış sigorta	20 Ah sigorta takın
Zayıf çalışıyorsa	Akü azalmışsa	Aküyü şarj edin
Çalışma sırasında kısmi durma	Motor, kalın bitki örtüsü veya yeşillik nedeniyle aşırı ısınıyor olabilir	Sık veya kalın dallardan uzaklaşın, birkaç saniye bekleyin ve "0-1" anahtarını basarak aleti yeniden başlatın"

## 6. YEDEK PARÇALAR

Yedek parça siparişleri PMG TARAL'ın bölge satıcılarına gönderilmelidir.

- Belirli bir yedek parçayı talep etmek için, önce tanımlama plakasında basılı bulunan makineyle ilgili verileri belirtin ve bu nedenle:
  - - Makine tipi.
  - - Makine modeli.
  - - Makinenin seri numarası.
  - - Yapım yılı.

Buna, yedek parça tablosunda yer alan talep edilen parça ile ilgili bilgileri ekleyin ve bu nedenle:

- Parça kod numarası.
- Parça açıklaması.
- Talep edilen miktar.

<b>GARANTİ BELGESİ</b>	
<b>İmalatçı ve İthalatçı Firma:</b> <b>Unvanı: PMG TARAL TARIM MAKİNELERİ SAN.VE TİC. A.Ş.</b> <b>Adresi: 75.YIL OSB MAH.34.CAD. NO:19 26110</b> <b>ODUNPAZARI / ESKİŞEHİR</b> <b>Telefonu: (0222) 236 07 64 - 236 0664 – 236 27 64</b> <b>Faks: (0222) 236 27 64</b> <b>e-posta: info@pmgtaral.com</b>	<b>Satıcı Firmanın:</b> <b>Unvanı:</b> <b>Adresi:</b> <b>Telefonu:</b> <b>Faks:</b> <b>e-posta:</b> <b>Fatura Tarih ve Sayısı:</b> <b>Teslim Tarihi ve Yeri:</b> <b>Firmanın Kaşesi ve imza:</b> <b>Mamül Sahibi :</b> <b>Adı ve Soyadı :</b> <b>TC No:</b> <b>Tlf.No:</b>
<b>Mamül</b> <b>Markası: ZANON</b> <b>Modeli:</b> <b>Cinsi:</b>	<b>Mamül Seri No:</b> <b>Motor Seri No:</b>
<b>GARANTİ ŞARTLARI</b>	
<p>1) Garanti süresi, malın teslim tarihinden itibaren başlar ve 2(iki) yıldır.</p> <p>2) Malın bütün parçaları dahil olmak üzere tamamı garanti kapsamındadır.</p> <p>3) Malın ayıplı olduğunun anlaşılması durumunda tüketici, 6502 sayılı Tüketicinin Korunması Hakkında Kanununun 11 inci maddesinde yer alan; a- Sözleşmeden dönme, b- Satış bedelinden indirim isteme, c- Ücretsiz onarılmasını isteme, ç- Satılanın ayıpsız bir misli ile değiştirilmesini isteme, haklarından birini kullanabilir.</p> <p>4) Tüketicinin bu haklardan ücretsiz onarım hakkını seçmesi durumunda satıcı; işçilik masrafı, değiştirilen parça bedeli ya da başka herhangi bir ad altında hiçbir ücret talep etmeksizin malın onarımını yapmak veya yaptırmakla yükümlüdür. Tüketici ücretsiz onarım hakkını üretici veya ithalatçıya karşı da kullanabilir. Satıcı, üretici ve ithalatçı tüketicinin bu hakkını kullanmasından müteselsilen sorumludur.</p> <p>5) Tüketicinin, ücretsiz onarım hakkını kullanması halinde malın; - Garanti süresi içinde tekrar arızalanması, - Tamiri için gereken azami sürenin aşılması, - Tamirinin mümkün olmadığının, yetkili servis istasyonu, satıcı, üretici veya ithalatçı tarafından bir raporla belirlenmesi durumlarında; tüketici malın bedel iadesini, ayıp oranında bedel indirimini veya imkân varsa malın ayıpsız misli ile değiştirilmesini satıcıdan talep edebilir. Satıcı, tüketicinin talebini reddedemez. Bu talebin yerine getirilmemesi durumunda satıcı, üretici ve ithalatçı müteselsilen sorumludur.</p> <p>6) Malın tamir süresi 20 iş gününü, Bu süre, garanti süresi içerisinde mala ilişkin arızanın yetkili servis istasyonuna veya satıcıya bildirim tarihinde, garanti süresi dışında ise malın yetkili servis istasyonuna teslim tarihinden itibaren başlar. Malın arızasının 10 iş günü içerisinde giderilememesi halinde, üretici veya ithalatçı; malın tamiri tamamlanıncaya kadar, benzer özelliklere sahip başka bir malı tüketicinin kullanımına tahsis etmek zorundadır. Malın garanti süresi içerisinde arızalanması durumunda, tamirde geçen süre garanti süresine eklenir.</p> <p>7) Malın kullanma kılavuzunda yer alan hususlara aykırı kullanılmasından kaynaklanan arızalar garanti kapsamı dışındadır.</p> <p>8) Tüketici, garantiden doğan haklarının kullanılması ile ilgili olarak çıkabilecek uyuşmazlıklarda yerleşim yerinin bulunduğu veya tüketici işleminin yapıldığı yerdeki Tüketici Hakem Heyetine veya Tüketici Mahkemesine başvurabilir.</p> <p>9) Satıcı tarafından bu Garanti Belgesinin verilmemesi durumunda, tüketici Ticaret Bakanlığı Tüketicinin Korunması ve Piyasa Gözetimi Genel Müdürlüğüne başvurabilir.</p>	



## “TÜRKİYE DİSTRİBÜTÖRÜ”



İthalatçı Firma :

PMG Taral Tarım Makinaları Sanayi Ve Ticaret. A.ş  
O.S.B 34. Cadde No:19 Odunpazarı/Eskişehir

Tel: (0222) 236 0764 – 236 0664 – 236 27 64

Mail: [info@pmgtaral.com](mailto:info@pmgtaral.com)

Web: [www.pmgtaral.com](http://www.pmgtaral.com)